



СИСТЕМНОЕ ШАССИ, СИЛОВОЙ МОДУЛЬ  
ДЛЯ ИСТОЧНИКА БЕСПЕРЕБОЙНОГО ПИТАНИЯ  
СЕРИИ ELECTRA OM (125–200 кВА)

**Руководство по эксплуатации**

## Содержание

<b>1 Меры безопасности</b> .....	<b>4</b>
1.1 Меры безопасности при работе с батареей.....	4
1.2 Меры безопасности при техническом обслуживании и эксплуатации .....	5
1.3 Требования к среде эксплуатации .....	6
<b>2 Технические данные и описание системного шасси, силового модуля для ИБП серии ELECTRA OM (125–200 кВА)</b> .....	<b>6</b>
2.1 Технические данные .....	6
2.2 Структура обозначения артикула системного шасси, силового модуля для ИБП.....	8
2.3 Комплектность .....	9
2.4 Внешний вид и габаритные размеры системного шасси, силового модуля для ИБП.....	9
<b>3 Установка системного шасси, силового модуля для ИБП</b> .....	<b>11</b>
3.1 Место установки системного шасси, силового модуля для ИБП ...	11
3.2 Распаковка и установка ИБП .....	12
<b>4 Описание ИБП</b> .....	<b>13</b>
4.1 Компоненты ИБП.....	13
4.2 Байпас .....	15
4.3 Стандартный режим .....	16
4.4 Высокоэффективный режим.....	17
4.5 Режим байпаса.....	17
4.6 Режим АКБ .....	18
4.7 Другие режимы работы .....	19
<b>5 Подключение системного шасси, силового модуля для ИБП</b> .....	<b>20</b>
5.1 Кабели для подключения питания.....	20
5.2 Подключение кабеля питания .....	21
5.3 Подключение внешнего кабинета АКБ .....	25
5.4 Установка адреса ИБП.....	25
5.5 Подключение контактов передачи данных и управления ИБП 125–200 кВА .....	26
<b>6 Управление ИБП</b> .....	<b>29</b>
6.1 Панель управления системного шасси, силового модуля для ИБП 125–200 кВА .....	29
6.2 Экран силового модуля для ИБП 125–200 кВА .....	31
6.3 Экран системного шасси для ИБП 125–200 кВА.....	32
<b>7 Режимы работы ИБП серии ELECTRA OM 125–200 кВА</b> .....	<b>38</b>
7.1 Запуск в стандартном режиме (режим по умолчанию).....	38
7.2 Запуск в режиме ECO (экономичный) .....	39
7.3 Запуск в режиме работы от АКБ.....	39

7.4	Режим автоматического перезапуска ИБП .....	40
7.5	Режим ожидания .....	40
7.6	Переход из стандартного режима в режим АКБ .....	40
7.7	Переход из стандартного режима в режим АКБ. ....	40
7.8	Переход из стандартного режима в режим байпаса.....	41
7.9	Переход из стандартного режима в режим технического обслуживания.....	41
7.10	Отключение системного шасси, силового модуля для ИБП .....	42
7.11	Экстренное отключение питания системного шасси, силового модуля для ИБП (EPO).....	42
<b>8</b>	<b>АКБ .....</b>	<b>43</b>
8.1	Описание и рекомендации .....	43
8.2	Рекомендуемые параметры АКБ.....	43
8.3	Тестирование состояния АКБ .....	44
8.4	Установка АКБ .....	44
<b>9</b>	<b>Параллельное подключение системного шасси, силового модуля для ИБП .....</b>	<b>45</b>
9.1	Схема параллельного подключения.....	45
9.2	Запуск ИБП в стандартном режиме при параллельном подключении .....	47
9.3	Переход из стандартного в режим технического обслуживания при параллельном подключении.....	48
9.4	Отключение одного системного шасси, силового модуля для ИБП от параллельного подключения .....	49
9.5	Подключение одного системного шасси, силового модуля для ИБП к параллельной системе .....	49
9.6	Полное отключение всех системного шасси, силового модуля для ИБП.....	50
9.7	LBS подключение .....	50

## 1 Меры безопасности

### **ВНИМАНИЕ**

Перед началом работы, внимательно ознакомьтесь с инструкцией в этом разделе, чтобы избежать несчастных случаев, повреждения оборудования и потери данных.

При подключении и отключении от источника бесперебойного питания (далее – системное шасси, силовой модуль для ИБП) есть опасность поражения высоким напряжением, при неправильной работе существует возможность причинения вреда здоровью.

При использовании системного шасси, силового модуля для ИБП в жилых домах есть возможность появления радиопомех.

Системное шасси, силовой модуль для ИБП должен быть хорошо заземлен.

В случае пожара используйте сухой огнетушитель, использование огнетушителя другого типа может привести к поражению электрическим током.

Используйте только специфицированные батареи.

Неправильный тип батареи может привести к поломке системного шасси, силового модуля для ИБП.

Не используйте системное шасси, силовой модуль для ИБП в местах, где есть источник тепла или есть металлическая пыль.

Не пытайтесь самостоятельно производить ремонт системного шасси, силового модуля для ИБП или АКБ (аккумуляторная батарея).

### **1.1 Меры безопасности при работе с батареями**

1.1.1 Только квалифицированные специалисты могут заменять АКБ (аккумуляторные батареи). Снимите с себя токопроводящие предметы, такие как часы, браслеты, кольца во время работы. Используйте резиновую обувь, резиновые перчатки, защитные очки и инструменты с изолированными ручками.

1.1.2 Не кладите на АКБ инструменты или другие токопроводящие предметы.

1.1.3 Запрещается закорачивать плюс и минус АКБ или подключать в обратном порядке, чтобы избежать возгорания или поражения электрическим током.

1.1.4 Перед подключением или отключением клемм АКБ, отключите зарядное устройство.

1.1.5 АКБ следует хранить вдалеке от потенциального источника огня или другого электрического оборудования, которое может привести к возгоранию.

1.1.6 Не открывайте и не разбирайте АКБ. Электролит в АКБ содержит опасные химические элементы, которые могут причинить вред вашему здоровью.

1.1.7 Не используйте АКБ с истёкшим сроком службы, это может привести к внутреннему короткому замыканию АКБ и возгоранию.

1.1.8 Использованная АКБ должна быть утилизирована соответствующим образом.

1.1.9 При подключении нескольких батарей, напряжение на клеммах АКБ может превысить 400 В, что опасно для здоровья человека и может привести к летальному исходу.

1.1.10 Клеммы АКБ должны быть изолированы между собой и корпусом.

1.1.11 Для замены АКБ используйте батареи такого же типа, модели и производителя, чтобы избежать снижения производительности и разрушения АКБ.

1.1.12 АКБ очень тяжелые, поэтому следует их поднимать надлежащим образом, чтобы избежать получения травм и повреждения АКБ или клемм АКБ.

1.1.13 В случае повреждения корпуса АКБ избегайте контакта с серной кислотой, попадания на открытые участки кожи и глаза. Используйте защитную одежду. При попадании электролита на кожу, немедленно промойте пораженные участки проточной водой. Поврежденную АКБ необходимо утилизировать.

## **1.2 Меры безопасности при техническом обслуживании и эксплуатации**

1.2.1 Статическое электричество на одежде человека, может повредить чувствительные компоненты на печатной плате. Прежде чем коснуться компонентов печатной платы надевайте антистатические браслеты с заземлением.

1.2.2 Только квалифицированным специалистам разрешается открывать корпус системного шасси, силового модуля для ИБП, иначе это может привести к поражению электрическим током, а возникшая неисправность не будет являться гарантийным случаем.

1.2.3 После отключения внешних источников электроснабжения, внутри системного шасси, силового модуля для ИБП могут оставаться заряженные элементы и на выходных клеммах может присутствовать высокое напряжение, опасное для человека. Необходимо подождать не менее 10 минут, чтобы накопители энергии в системном шасси, силовом модуле для ИБП полностью разрядились. Только после этого можно открыть корпус системного шасси, силового модуля для ИБП.

1.2.4 При демонтаже вентилятора, не кладите пальцы или инструменты на корпус и лопасти вентилятора, чтобы избежать повреждения устройства или получения травм.

1.2.5 При установке системного шасси, силового модуля для ИБП в жилом здании необходимо принять дополнительные меры для устранения помех.

1.2.6 Только квалифицированный персонал может вскрывать корпус системного шасси, силового модуля для ИБП. На входных и выходных разъёмах может присутствовать опасное высокое напряжение со смертельным риском для здоровья.

1.2.7 Перед проведением обслуживания отключите сеть переменного тока и АКБ, измерьте напряжение на выходе вольтметром, чтобы убедиться в безопасном состоянии оборудования.

1.2.8 Перед началом работы с системным шасси, силовым модулем для ИБП снимите с себя все металлические предметы.

### 1.3 Требования к среде эксплуатации

1.3.1 Не используйте системное шасси, силовой модуль для ИБП в местах, где есть прямые солнечные лучи, осадки или повышенная влажность.

1.3.2 Не используйте системное шасси, силовой модуль для ИБП в местах, где есть источник тепла или металлическая пыль.

1.3.3 На месте установки условия окружающей среды не должны выходить за пределы температуры от 0 °С до плюс 40 °С при относительной влажности не более 95 % без конденсата.

1.3.4 Установка системного шасси, силового модуля для ИБП производится на ровное и твёрдое основание, не подвергающееся вибрациям. Наклон поверхности не должен превышать 5 градусов.

1.3.5 Расстояние между ИБП и другими устройствами должно составлять не менее 300 мм для обеспечения хорошей вентиляции внутренних компонентов ИБП. Плохая вентиляция может привести к повышению температуры внутри ИБП, что снизит срок службы внутренних компонентов и устройства в целом.

1.3.6 Эксплуатация ИБП с сохранением его рабочих параметров допускается на высоте, не превышающей 1000 м.

## 2 Технические данные и описание системного шасси, силового модуля для ИБП серии ELECTRA OM (125–200 кВА)

### 2.1 Технические данные

2.1.1 Технические данные системного шасси серии ELECTRA OM (125–200 кВА) представлены в таблице 1.

Таблица 1

Наименование показателя	Значение для артикула	
	EOM-F-0125KVA	EOM-F-0200KVA
Входные параметры		
Количество фаз	3	
Номинальное напряжение, В	380 / 400 / 415	
Номинальная частота, Гц	50 / 60	
Диапазон напряжений, В	208–480	

## Продолжение таблицы 1

Наименование показателя	Значение для артикула	
	EOM-F-0125KVA	EOM-F-0200KVA
Частота, Гц	40–70	
Коэффициент входной мощности	0,99 (при полной нагрузке)	
Коэффициент нелинейных искажений	≤ 3 % (при линейной нагрузке), ≤ 5 % (при линейной нагрузке)	
Входные параметры байпаса		
Номинальное напряжение байпаса, В	380 / 400 / 415	
Регулировка диапазона напряжения	±10 %, ±15 %, ±20 % (задаётся пользователем)	
Частота байпаса, Гц	50 / 60 (устанавливается пользователем)	
Перегрузочная способность байпаса	При 110 % долгосрочная работа; при 1000 % отключение в течении 0,1 с	
Диапазон синхронизации частоты, Гц	± 1, ± 3, ± 5 (задаётся пользователем)	
Выходные параметры		
Номинальное напряжение инвертера, В	380 / 400 / 415 (L-L), 50 / 60 Гц	
Точность измерения напряжения, %	±1,0; ±5,0 (при переходе)	
Коэффициент входной мощности	0,9 / 1,0 (опционально)	
Время восстановления, мс	Менее 20 (для шага 20 % – 100 % – 20 %)	
Коэффициент нелинейных искажений выходного напряжения	Менее 2 % (при линейной нагрузке), менее 4 % (при нелинейной нагрузке)	
Диапазон регулировки частоты, Гц	50–60 ± 0,1 %	
Диапазон синхронизации частоты, Гц	± 3	
Перегрузочная способность инвертера	При менее 110 % отключение в течение 60 мин; при 110 % – 125 % отключение в течение 10 мин; при 126 % – 150 % отключение в течение 1 мин; при более 150 % отключение в течение 0,2 с	
Мощность, ВА /Вт	125 000 / 125 000	200 000 / 200 000
Форма волны	Чистый синус	
Эффективность	До 96 % в режиме инвертора; 99 % в режиме ECO	
Силовой модуль		
Мощность модуля, кВА	25	
Количество силовых модулей, шт.	4	7
Количество шасси для параллельной установки, шт.	4	
Параметры поддерживаемых АКБ		
Количество АКБ, шт.	36 (по умолчанию)	
Напряжение заряда, В	360–480	
Мощность зарядного устройства, %	15 (от мощности модуля)	
Точность напряжения зарядки, %	±1,0	

## Продолжение таблицы 1

Наименование показателя	Значение для артикула	
	EOM-F-0125KVA	EOM-F-0200KVA
<b>Массогабаритные характеристики</b>		
Ширина, мм	600	600
Глубина, мм	995	995
Высота, мм	1600	1600
Масса без АКБ, кг	195	250
Уровень шума, дБ	Менее 55 на расстоянии 1м (при 100 % нагрузке)	
Плата расширения (опция)		
Поддерживаемые интерфейсы и протоколы	RS-485, RS-232, Modbus, SNMP (опционально), программируемые сухие контакты	
Поддерживаемые операционные системы	Windows, Linux, macOS	
Дисплей	LED / LCD (7 дюймов)	
Рабочая высота над уровнем моря, м	До 1000, при увеличении высоты необходимо учесть снижение мощности в соответствии с ГОСТ IEC 62040-3	
Условия хранения: температура воздуха в помещении от минус 15 °С до плюс 50 °С. Условия транспортирования: температура воздуха от минус от минус 25 °С до плюс 55 °С.		

2.1.2 Технические данные силового модуля для ИБП серии ELECTRA OM (125–200 кВА) представлен в таблице 2.

Таблица 2

Наименование показателя	Значение для артикула
	EOM-SM-0025KVA
Мощность, ВА /Вт	25 000 / 25 000
<b>Массогабаритные характеристики</b>	
Ширина, мм	480
Глубина, мм	730
Высота, мм	90
Масса, кг	21,5
Условия хранения: температура воздуха в помещении от минус 15 °С до плюс 50 °С. Условия транспортирования: температура воздуха от минус от минус 25 °С до плюс 55 °С.	

## 2.2 Структура обозначения артикула системного шасси, силового модуля для ИБП

2.2.1 Структура обозначения системного шасси приведена ниже:

EOM-F-0125KVA, где

EOM – серия: ELECTRA OM – ELECTRA Online Modular – модульный онлайн ИБП;



F – системное шасси;

0125 – мощность;

KVA – единица мощности: KVA – кВА.

2.2.2 Структура обозначения силового модуля приведена ниже:

EOM-SM-0025KVA, где

EOM – серия: ELECTRA OM – ELECTRA Online Modular – модульный онлайн ИБП;

SM – силовой модуль;

0025 – мощность;

KVA – единица мощности: KVA – кВА.

## 2.3 Комплектность

2.3.1 В комплект поставки каждого ИБП входит следующий документ:

- изделие;
- паспорт;
- руководство по эксплуатации.

## 2.4 Внешний вид и габаритные размеры системного шасси, силового модуля для ИБП

2.4.1 Внешний вид системного шасси ИБП серии ELECTRA OM (125–200 кВА) представлен на рисунке 1.



Рисунок 1 – Внешний вид системного шасси типа EOM-F-0125KVA



Рисунок 2 – Внешний вид системного шасси типа EOM-F-0200kVA

2.4.2 Внешний вид задней панели системного шасси ИБП серии ELECTRA OM (125–200 кВА) представлен на рисунке 3.

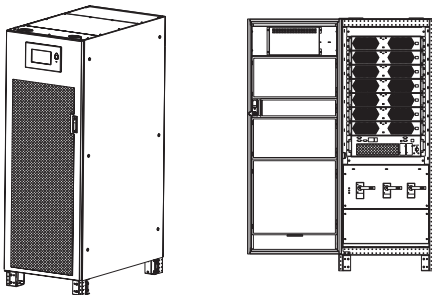

Рисунок 3 – Внешний вид задней панели системного шасси ИБП серии ELECTRA OM (125–200 кВА)

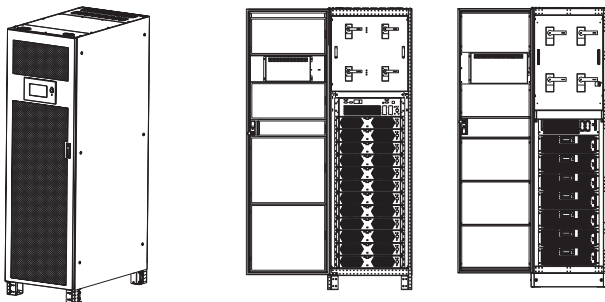
2.4.3 Внешний вид силового модуля ИБП серии ELECTRA OM (125–200 кВА) представлен на рисунке 4.

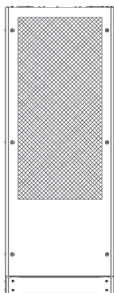

Рисунок 4 – Внешний вид силового модуля ИБП серии ELECTRA OM (125–200 кВА)

### **3 Установка системного шасси, силового модуля для ИБП**

#### **3.1 Место установки системного шасси, силового модуля для ИБП**

3.1.1 Системное шасси, силовой модуль для ИБП (далее – ИБП) предназначен для установки внутри помещений и использует принудительное конвекционное охлаждение с помощью внутренних вентиляторов. Убедитесь, что на месте установки достаточно пространства для вентиляции и охлаждения.

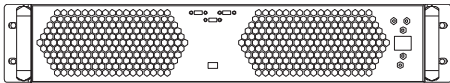
3.1.2 Место установки ИБП должно находиться вдали от источников воды, тепла, легковоспламеняющихся и взрывоопасных материалов.

3.1.3 Избегайте установки ИБП в местах с попаданием прямых солнечных лучей, пыли, летучих газов и агрессивных материалов и сред. Не устанавливайте ИБП в местах с электропроводящей пылью.

3.1.4 Рекомендуемая температура рабочей среды для батарей составляет плюс 20–25 °С. Работа при температуре выше плюс 25 °С может сократить время автономной работы, а работа при температуре ниже плюс 20 °С уменьшить емкость аккумулятора.

3.1.5 В конце процесса зарядки АКБ выделяет небольшое количество водорода и кислорода, убедитесь, что в помещение для установки ИБП достаточно свежего воздуха и есть вентиляция.

3.1.6 При подключении внешних АКБ и автоматических выключателей убедитесь, что они установлены как можно ближе и соединительные кабели сделаны как можно более короткими.

3.1.7 Основание или монтажная платформа для ИБП должны выдерживать вес ИБП, его батарей и стоек с АКБ.

3.1.8 Основание должно быть ровным, наклон не должен превышать 5 градусов.

3.1.9 Основание должно быть устойчиво к внешним вибрациям.

3.1.10 Перед началом монтажа следует убедиться в наличии достаточного пространства на месте установки. Для удобства обслуживания расстояние до фронтальной части ИБП должно составлять не менее 0,8 метра. Расстояние от задней и верхней панели должно составлять не менее 0,5 метра для обеспечения достаточной вентиляции.

3.1.11 Ничто не должно мешать притоку воздуха в вентиляционные отверстия ИБП.

3.1.12 Пример правильной установки ИБП представлен на рисунке 5.



Рисунок 5 – Пример установки ИБП

### 3.2 Распаковка и установка ИБП

3.2.1 Перед началом перемещения и распаковки убедитесь в отсутствии каких-либо повреждений на упаковке.

3.2.2 Транспортируйте ИБП к месту установки используя вилочный погрузчик, как показано на рисунке 6.

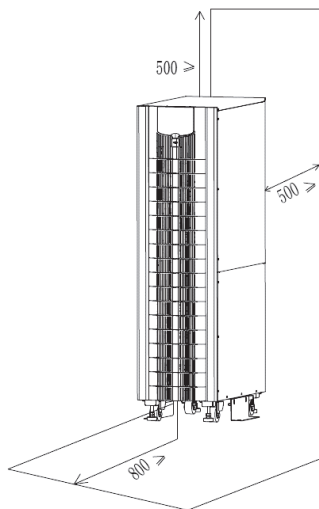
3.2.3 Распаковку ИБП начните со снятия верхней части упаковки.

3.2.4 Удалите внутренний защитный вспененный материал.

3.2.5 Проведите визуальный осмотр ИБП на наличие вмятин, потёртостей корпуса или других повреждений. При обнаружении повреждений зафиксируйте их при помощи фотографии или видео и обратитесь к перевозчику.

3.2.6 Демонтируйте четыре транспортировочных болта крепления ИБП к деревянному поддону.

3.2.7 Аккуратно переместите ИБП на место установки используя вилочный погрузчик и снимите с поддона с соблюдением техники безопасности, как представлено на рисунке 7.



Рисунок 6 – Транспортирование ИБП



Рисунок 7 – Перемещение ИБП с поддона

3.2.8 Для транспортирования ИБП некоторые агрегаты и узлы дополнительно фиксируются болтами к корпусу ИБП. Их обязательно нужно удалить перед началом подключения.

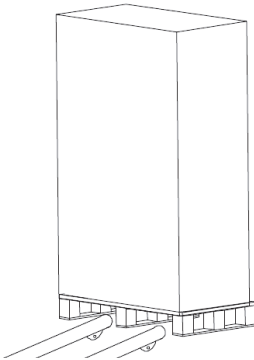
3.2.9 Закрепите ИБП к полу в месте монтажа.

## 4 Описание ИБП

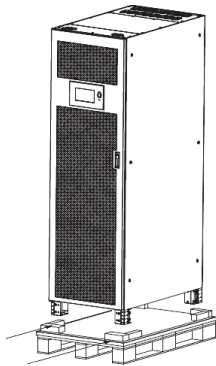
### 4.1 Компоненты ИБП

4.1.1 ИБП, используя двойное преобразование, преобразует переменный ток в постоянный используя трёхфазный высокочастотный стабилизатор с управляемым кремниевым резистором. Используется технология широтно-импульсной модуляции (SPWM).

Обеспечивает бесперебойным питанием подключенные приборы.

4.1.2 ИБП состоит из следующих компонентов:

- выключатели входа, выхода;
- выключатель байпаса;
- модуль байпаса;
- силовой модуль;
- сервисный выключатель байпаса;
- АКБ внутренний и/или внешний.

4.1.3 В стандартном режиме работы питание на нагрузку подается через стабилизатор и инвертор, регулируется мощность, при этом АКБ может заряжаться.

4.1.4 В случае сбоя сетевого питания ИБП переключается на работу / от АКБ через инвертор до полного разряда АКБ. Автономность работы от АКБ зависит от количества батарей и ёмкости элементов АКБ, а также от текущей нагрузки.

4.1.5 ИБП серии ELECTRA OM имеют модульную систему. Каждый силовой модуль состоит из стабилизатора, инвертора и зарядного устройства. В зависимости от потребности данная система может оснащаться дополнительными силовыми модулями.

4.1.6 Система имеет один модуль байпаса, включающий в себя обходной выключатель байпаса, слоты для плат расширения, плату параллельного подключения.

4.1.7 Внешний вид и расположение выключателей и модулей представлен на рисунках 8 и 9.



Рисунок 8 – Компоненты системного шасси ИБП серии ELECTRA OM 125 кВА



Рисунок 9 – Компоненты системного шасси ИБП серии ELECTRA OM 200 кВА

## 4.2 Байпас

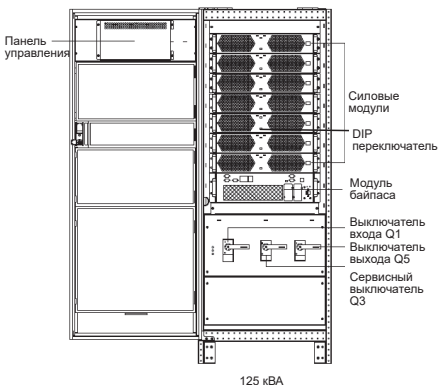
4.2.1 Статичный переключатель байпаса с электронным управлением переключает нагрузку на выход инвертора или к байпасному источнику питания. При перегрузке ИБП или неисправности инвертора производит переключение на линию статичного байпаса.

4.2.2 В нормальных условиях эксплуатации ИБП для бесперебойной подачи питания на нагрузку между выходом инвертора и линией статичного байпаса, выход инвертора и питание байпаса должны быть полностью синхронизированы. За синхронизацию отвечает электроника управления инвертора, регулируя частоту инвертора, при условии, что частота питания байпаса находится в рабочем диапазоне.

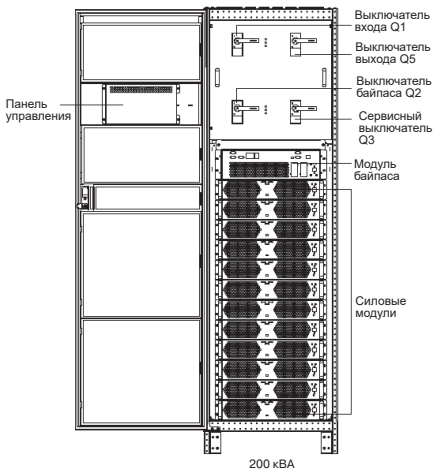
4.2.3 Для проведения технического обслуживания ИБП имеет ручной переключатель, чтобы напрямую перенаправить питание на нагрузку.

4.2.4 Следует помнить, что подключенное к ИБП оборудование не имеет полноценной защиты от сбоев и скачков в сети питания при проведении технического обслуживания ИБП.

4.2.5 Схема структуры ИБП представлена на рисунке 10.



Рисунок 10 – Структура ИБП

### 4.3 Стандартный режим

4.3.1 В стандартном режиме ИБП подключен к сети, стабилизатор и инвертор работают штатно, преобразовывая трехфазный переменный ток в постоянный с регулировкой напряжения в инверторе. Нагрузка питается от инвертора.

4.3.2 Заряд АКБ идёт от стабилизатора через выпрямитель с понижением или повышением постоянного тока в зависимости от ёмкости и напряжения АКБ. АКБ всегда подключена и готова к работе.

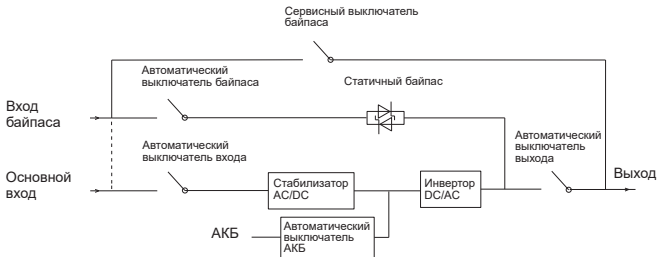
4.3.3 Инвертор подаёт трёхфазный постоянный ток на нагрузку (трансформатор не используется). Инвертор получает от стабилизатора постоянный ток и с помощью устройства широтно-импульсной модуляции получает отрегулированный переменный ток. Через выходной контактор ток подаётся на выход.

4.3.4 В случае прерывания подачи питания от сети переменного тока или не соответствия рабочим характеристикам ИБП, ИБП переходит в режим работы от АКБ, чтобы бесперерывно питать нагрузку. При восстановлении сети, ИБП возвращается к стандартному режиму работы.

4.3.5 В случае перегрузки ИБП, автоматически включается режим байпаса. После устранения причин перегрузки ИБП возвращается к стандартному режиму работы.

4.3.6 Схема работы ИБП в стандартном режиме представлена на рисунке 11.





Рисунок 11 – Схема работы ИБП в стандартном режиме

## 4.4 Высокоэффективный режим

4.4.1 В режиме высокой эффективности (HE) питание переменного тока на нагрузку идёт через внутренний байпас, затем системное шасси ИБП переходит в стандартный режим работы.

4.4.2 В случае прерывания подачи питания от сети переменного тока или не соответствия рабочим характеристикам ИБП, ИБП переходит в режим работы от АКБ, чтобы непрерывно питать нагрузку. При восстановлении сети, ИБП возвращается к стандартному режиму работы.

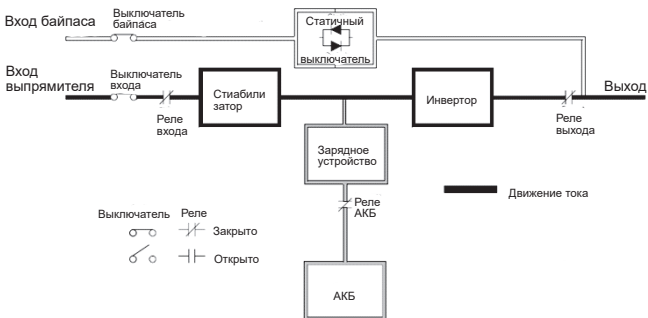
## 4.5 Режим байпаса

4.5.1 ИБП автоматически переходит в режим работы от байпаса, если наступает перегрузка ИБП, неисправность нагрузки или неисправность ИБП.

4.5.2 Байпас передает напряжение трехфазного переменного тока непосредственно на нагрузку.

4.5.3 Следует помнить, что подключенное к ИБП оборудование в этом режиме не имеет полноценной защиты от сбоев и скачков в сети питания при проведении технического обслуживания ИБП.

4.5.4 АКБ в этом режиме также не подключается для предупреждения скачков или просадок в сети питания.

4.5.5 Когда нагрузка превышает рабочие параметры инвертора, ИБП переходит в режим байпаса.

4.5.6 Статический выключатель байпаса управляется электронно.

4.5.7 Схема работы ИБП в режиме байпаса представлена на рисунке 12.



Рисунок 12 – Схема работы ИБП в режиме байпаса

## 4.6 Режим АКБ

4.6.1 ИБП автоматически переходит в режим работы от АКБ, если происходит отключение электроснабжения от сети.

4.6.2 АКБ подаёт постоянный ток, который инвертор преобразует в переменный и подаёт на нагрузку.

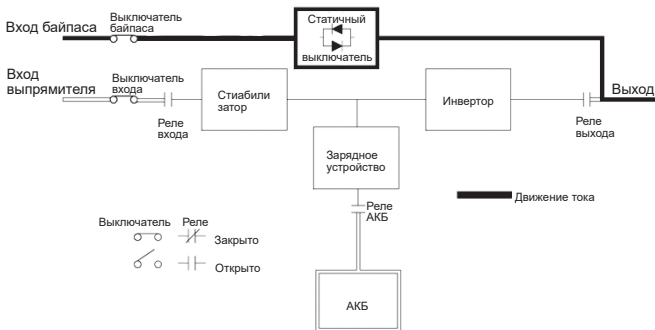
4.6.3 В режиме работы от АКБ питание на нагрузку поступает от АКБ при условии, что нагрузка не превышает рабочие параметры ИБП.

4.6.4 Время работы ИБП в таком режиме ограничивается ёмкостью АКБ, наличием внешней АКБ и уровнем текущей нагрузки.

4.6.5 После того, как заряд АКБ снизится до минимального значения и напряжение АКБ упадёт ниже рабочего уровня, ИБП отключится. Питание на нагрузку перестанет подаваться.

4.6.6 Схема работы ИБП в режиме АКБ представлена на рисунке 13.



Рисунок 13 – Схема работы ИБП в режиме АКБ

## 4.7 Другие режимы работы

4.7.1 Неисправность системы. При сбое в электросети стабилизатор автоматически отключается, и система питается от АКБ. Продолжительность автономной работы зависит от нагрузки и емкости АКБ. При сильном падении напряжения АКБ инвертор автоматически отключается и система переходит в режим работы байпаса или отключится.

4.7.2 Режим восстановления электросети. Если входное напряжение выходит за рабочий диапазон ИБП, система начинает работать от АКБ. Запускается стабилизатор и система работает в режиме инвертора, параллельно идёт зарядка АКБ.

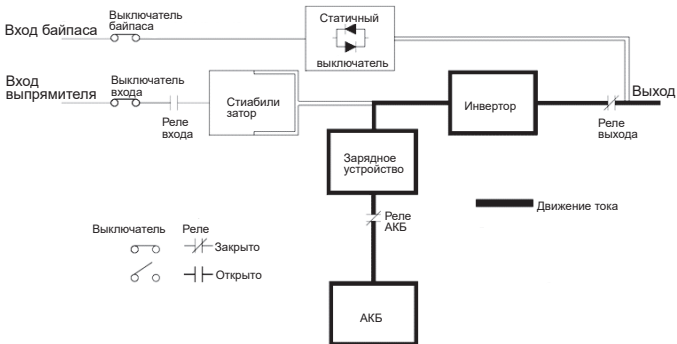
4.7.3 Режим технического обслуживания. ИБП оснащён ручным переключателем для переключения входного питания напрямую к нагрузке. Это позволяет произвести техническое обслуживание ИБП.

4.7.4 Перегрузка. Если перегрузка длится дольше порогового значения, инвертор отключится, а нагрузка будет переключена на байпас. В случае короткого замыкания нагрузка также передаётся на байпас, а инвертор выключается. В обоих случаях на экране панели управления появиться уведомление о событии.

4.7.5 Режим параллельной работы. При необходимости ИБП можно соединить с другими ИБП, при условии, что подключаемые ИБП имеют одинаковую мощность. Максимальное количество подключаемых параллельно ИБП составляет не более восьми.

## 5 Подключение системного шасси, силового модуля для ИБП

### **ВНИМАНИЕ**

**Все действия по подключению должны выполняться на обесточенном ИБП, все выключатели питания должны быть переведены в разомкнутое положение.**

**Все работы по подключению и настройке ИБП должны выполняться квалифицированным персоналом.**

**Все выключатели должны иметь обозначающие этикетки, описывающие назначение.**

### 5.1 Кабели для подключения питания

5.1.1 Сечение кабеля для подключения ИБП серии ELECTRA OM (125–200 кВА) должно соответствовать значениям, приведенным в таблице 3.

5.1.2 Сечение кабеля для подключения АКБ, байпасного модуля, входа и выхода зависит от номинальной мощности ИБП.

5.1.3 Номинальный ток для ИБП серии ELECTRA OM (125–200 кВА) приведен в таблице 4.

Таблица 3 – Сечение кабеля для подключения системного шасси ИБП серии ELECTRA OM (125–200 кВА)

Мощность ИБП, кВА	Переменный ток				Постоянный ток		
	Сечение кабеля входа, мм <sup>2</sup>	Сечение кабеля входа / выхода байпаса, мм <sup>2</sup>	Диаметр прижимного болта, мм	Момент затяжки болта, Н·м	Сечение кабеля АКБ, мм <sup>2</sup>	Диаметр прижимного болта, мм	Момент затяжки болта, Н·м
125	120	120	8	12	150	8	12
200	240	240	10	22	400	10	22

Таблица 4 – Номинальный ток для системного шасси ИБП серии ELECTRA OM (125–200 кВА)

Мощность ИБП, кВА	Номинальный ток, А						
	Вход при полной нагрузке, 400В	Выход и байпас при полной нагрузке, В			Ток разряда при минимальном напряжении АКБ, В		
		380	400	415	380	400	415
120	220	182	173	167	300	300	150
200	366	304	289	279	500	500	250

5.1.4 Значение минимально допустимого расстояния от точки подключения до низа или верха ИБП приведено в таблице 5.

Таблица 5 – Расстояние подключений для системного шасси ИБП серии ELECTRA OM (125–200 кВА)

Точка подключения	Минимальное расстояние, мм			
	120 кВА		200 кВА	
	От верхней панели	От нижней панели	От верхней панели	От нижней панели
Вход стабилизатора	1240	360	200	1790
Вход байпаса	1240	360	200	1790
Клеммы АКБ	1270	330	300	1695
Заземление	1270	330	200	1700

5.1.5 Выходной кабель ИБП сначала подключается к параллельной шине и только потом к нагрузке. Длина каждого подключаемого кабеля к шине должна быть одинаковой для правильного распределения нагрузки.

5.1.6 Следует рассмотреть использование двух параллельных кабелей для соединений с большим током.

5.1.7 Во избежание образования избыточных электромагнитных помех не перекручивайте в кольцо соединительные кабели.

5.1.8 Шина заземления расположена рядом с входным и выходным соединением источника питания. Кабель заземления должен быть подсоединён к каждому ИБП, шкафу или кабельному лотку.

5.1.9 Вход сетевого питания выпрямителя и байпаса должен быть защищён устройством в соответствии с перегрузочной способностью системы.

5.1.10 В случае организации системы с разделённым байпасом должны устанавливаться отдельные защитные устройства для каждого входа с учётом номинального входного тока, мощности ИБП, входного напряжения переменного тока и перегрузочной способности системы.

5.1.11 В случае установки устройства обнаружения остаточного тока перед входным источником питания необходимо учитывать токи утечки на землю, которые возникают при запуске ИБП. Автоматические выключатели остаточного тока должны быть чувствительны к однонаправленным импульсам постоянного тока в сети и нечувствительны к импульсам переменного тока. Чувствительность автоматических выключателей должна находиться в диапазоне от 0,3 А до 3 А.

## 5.2 Подключение кабеля питания

5.2.1 Приступать к подключению можно только после того, как ИБП будет установлен и закреплён на место постоянной работы.

5.2.2 Убедитесь, что ИБП полностью изолирован от внешнего источника питания, а все выключатели находятся в разомкнутом положении.

5.2.3 Откройте переднюю двери и снимите защитную панель контактной шины для подключения. У некоторых модификаций шина контактов расположена со стороны задней панели.

5.2.4 Внешний вид и расположение шины контактов со стороны передней панели для подключения ИБП мощностью 125 кВА представлены на рисунке 14.

5.2.5 Внешний вид и расположение шины контактов со стороны задней панели для подключения ИБП мощностью 200 кВА представлены на рисунке 15.



Рисунок 14 – Шина с клеммами системного шасси ИБП 125 кВА со стороны передней панели



Рисунок 15 – Шина с клеммами системного шасси ИБП 200 кВА со стороны задней панели

5.2.6 Внешний вид кабель-каналов для подключения ИБП мощностью 125 кВА представлен на рисунке 16.

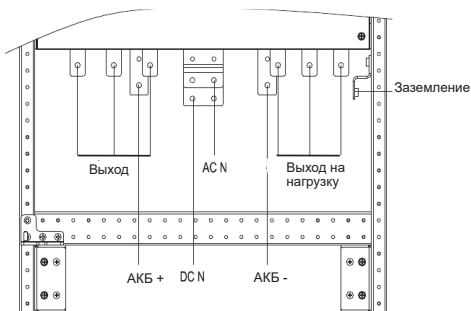

Рисунок 16 – Прокладка кабеля для модели 125 кВА

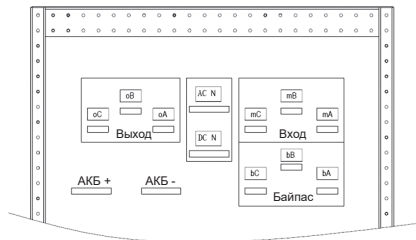
5.2.7 Внешний вид кабель-каналов в верхней части корпуса для подключения ИБП мощностью 200 кВА представлен на рисунке 17.

5.2.8 Внешний вид кабель-каналов в нижней части корпуса для подключения ИБП мощностью 200 кВА представлен на рисунке 18.

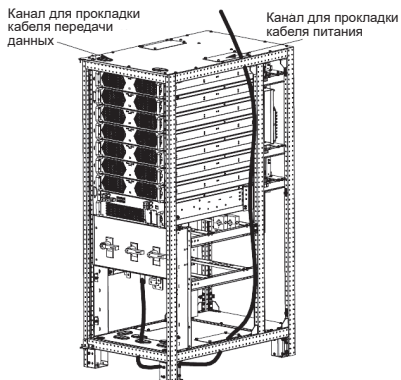

Рисунок 17 – Прокладка кабеля в верхней части корпуса для модели 200 кВ



Рисунок 18 – Прокладка кабеля в нижней части корпуса для модели 200 кВА

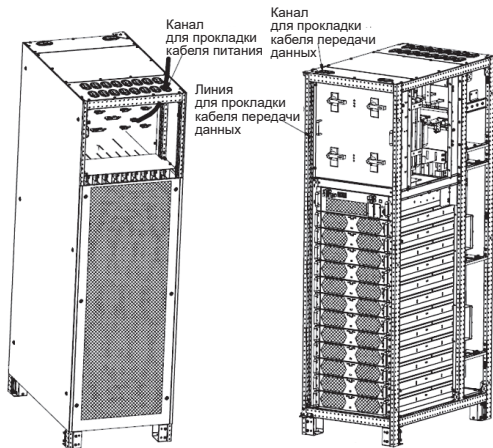

### 5.3 Подключение внешнего кабинета АКБ

5.3.1 Наиболее распространенным типом АКБ, применяемым в ИБП, является АКБ с клапанным регулированием. Ячейки такой АКБ регулируются клапаном и не герметичны полностью. Такие ячейки меньше выделяют газа.

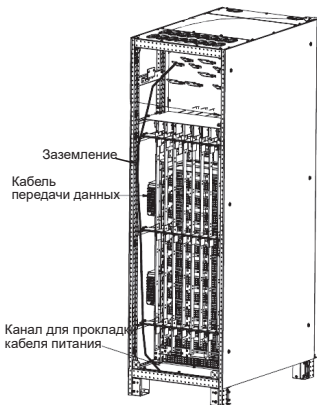
5.3.2 Важно при планировании внешнего шкафа с АКБ обеспечить хорошую вентиляцию для отвода тепла и притока свежего воздуха.

5.3.3 Важно использовать внешние автоматические выключатели для защиты и возможности обслуживания АКБ.

5.3.4 Для подключения внешнего АКБ выполните следующие действия:

- включите ИБП;
- убедитесь, что все выключатели внешнего АКБ разомкнуты;
- подключите заземление;
- подключите кабели батарейного отсека, соблюдая полярность.

### 5.4 Установка адреса ИБП

5.4.1 Для установки адреса модуля ИБП используйте DIP переключатель. Диапазон настройки – от 1 до 12.

5.4.2 Для установки необходимого адреса силового модуля используйте схему расположения выключателей, представленную на рисунке 19.

	1		7
	2		8
	3		9
	4		10
	5		11
	6		12

Рисунок 19 – Схема для установки адреса силового модуля

## 5.5 Подключение контактов передачи данных и управления для ИБП 125–200 кВА

### **ВНИМАНИЕ**

Прежде чем приступать к подключению интерфейсов удалённого доступа убедитесь, что системное шасси, силовой модуль для ИБП полностью обесточен.

Подключение к системному шасси, силовому модулю для ИБП под напряжением может привести к повреждению плат мониторинга и плат управления системного шасси, силового модуля для ИБП.

5.5.1 Для удалённого управления и мониторинга рабочих параметров ИБП оснащён различными видами портов и сухими контактами.

5.5.2 Порты для передачи данных и сухие контакты расположены на передней панели модуля байпаса:

- сухие контакты;
- порт LBS;
- порты параллельного подключения;
- слоты для карт расширения;
- порт RS232;
- порт RS485;
- порт Ethernet.

5.5.3 Внешний вид и наименование интерфейсных портов и контактов для передачи данных представлены на рисунке 20.



Рисунок 20 – Порты и контакты передачи данных

5.5.4 ИБП оснащён сухими контактами: J3, J4, J5. Входное напряжение постоянного тока сухих контактов составляет 12 В, а ток – 10 мА.

5.5.5 Внешний вид и расположение аварийных сухих контактов представлен на рисунке 21.

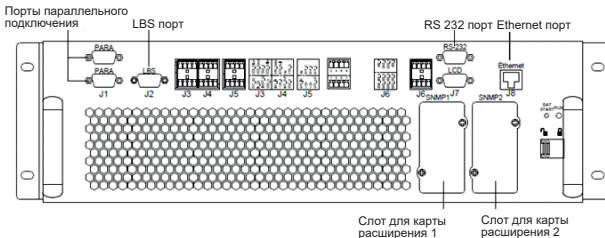

Рисунок 21 – Сухие контакты аварийных оповещений

5.5.6 Описание сухих контактов приведено в таблице 6.

Таблица 6 – Сухие контакты ИБП

Порт	Наименование порта	Контакт	Наименование контакта	Описание
J4	Измерение температуры АКБ	4.1	BAT_IN	Измеряет температуру внутри АКБ
		4.3	+12V_A	Питание 12 В
		4.5	BAT_OUT	Измеряет температуру снаружи АКБ
		4.7	GND_A	Заземление
	Измерение температуры отсека АКБ	4.2	ENV_Detect	Проверка состояния АКБ, её основных параметров
		4.4	BTG_Fault	Неисправность заземления
		4.6	NA	–
		4.8	+12V_A	Питание 12 В
J3	Сервисный выключатель, выключатель выхода	3.1	EXT_Q3	Сервисный выключатель в замкнутом положении, размыкается при помощи контакта 3.7
		3.3	IN_Q3	Сервисный выключатель в разомкнутом положении, замыкается при помощи контакта 3.7
		3.5	IN/EXT_Q5	Выключатель сервисный размыкается при размыкании выключателя выхода, замыкается при помощи контакта 3.7
		3.7	GND_A	Заземление
	Байпас	3.2	BCB_Driver	Сброс пониженного напряжения 12 В, отключение при 0 В
		3.4	BCB_Status	Входной сигнал отсутствует. В нормальном положении в разомкнутом положении. Замыкается при срабатывании автоматического выключателя входа

Продолжение таблицы 6

Порт	Наименование порта	Контакт	Наименование контакта	Описание
J3	Байпас	3.6	GND_A	Заземление
		3.8	BCB_Online	Входной сигнал отсутствует. Контакт срабатывает после подачи сигнала
J5	Экстренное отключение питания (ЕРО) ИБП	5.1	EPO_IN	Активация ЕРО при размыкании 5.3
		5.3	+12V	Активация ЕРО при размыкании 5.1
		5.5	+12V	Активация ЕРО при замыкании 5.7
		5.7	EPO_EXP	Активация ЕРО при замыкании 5.5
	Обратная подача байпаса	5.2	NA	–
		5.4	BFP_O	Размыкается при отсутствии обратной подачи
		5.6	BFP_S	Общий контакт обратной подачи байпаса, замыкается при отсутствии обратной подачи
		5.8	BFP_C	В нормальном состоянии замкнут при отсутствии обратной подачи

5.5.7 После срабатывания сухих контактов порта J4 зарядное устройство будет отключено.

5.5.8 Контакты порта J3 отвечают за выключатели байпаса, выхода и сервисный выключатель.

5.5.9 Контакты порта J5 позволяют удалённо управлять экстренным отключением питания (ЕРО) ИБП. Позволяет отключать питание в экстренных ситуациях, таких как пожар, короткое замыкание и других. Если, функция ЕРО не используется, то контакты 5.1 и 5.3 должны быть замкнуты.

5.5.10 Внешний вид сухих контактов порта RS485 представлен на рисунке 22.

5.5.11 Описание сухих контактов порта RS485 приведено в таблице 7.



Рисунок 22 – Контакты порта RS485

Таблица 7 – Сухие контакты порта RS485

Порт	Наименование порта	Контакт	Наименование контакта	Описание
J6	Настраиваемый порт BMS	6.1	BMS_485_A	Связь с системой управления АКБ
		6.3	BMS_485_A	
		6.5	BMS_485_B	
		6.7	BMS_485_B	
Сетевой		6.2	485_A	Сетевое соединение
		6.4	GND_A	
		6.6	GND_A	
		6.8	485_B	

5.4.12 Внешний вид карт расширения представлен на рисунке 23.

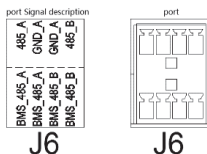

Рисунок 23 – Карты расширения доступа

## 6 Управление ИБП

### 6.1 Панель управления системного шасси, силового модуля для ИБП 125–200 кВА

6.1.1 Панель управления (далее – ПУ) и экран ИБП 125–200 кВА представлены на рисунке 24.

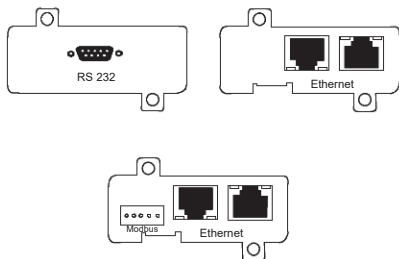
6.1.2 Описание пиктограмм экрана и индикации панели управления представлено в таблице 8.



Рисунок 24 – Панель управления ИБП 125–200 кВА

Таблица 8 – Элементы ПУ

Пиктограмма / Кнопка	Описание
Динамик	Подаёт сигнал
Диподный индикатор	Индикатор состояния ИБП
EPO	Кнопка аварийного отключения питания нагрузки, АКБ, стабилизатора, инвертера, байпаса
SYSTEM	Раздел отображает имитационную схему ИБП включая параметры: входа, стабилизатора, инвертера, байпаса и АКБ
CONFIG	Раздел позволяет задавать настройки: время, адрес устройства, режим ESO, функцию заряда, ёмкость АКБ, язык меню
CONTROL	Раздел позволяет включать и отключать инвертор, отключать сигнал оповещения, просматривать текущие неисправности
RECORD	Раздел позволяет просмотреть записи журнала событий
SERVICE	Раздел позволяет проверить заряд АКБ, включить принудительную зарядку АКБ, калибровать время работы от АКБ и проводить тест АКБ
ABOUT	Раздел отображает версию программного обеспечения ИБП, силового модуля, модуля байпаса

6.1.3 Индикация на ПУ отображает текущее состояние и режим работы ИБП. Система ИБП может вызывать индикацию и оповещение при смене режима работы.

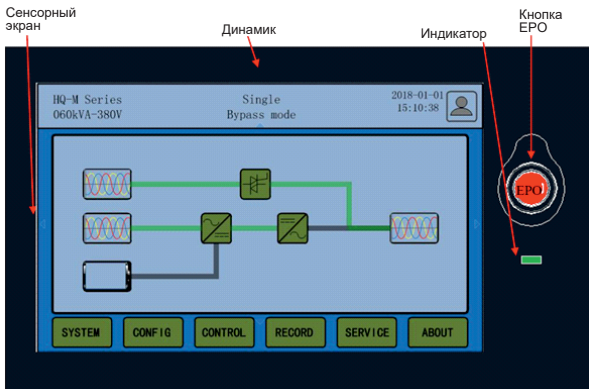
6.1.4 Описание работы индикации ПУ приведено в таблице 9.

Таблица 9 – Индикация ПУ

Индикатор	Состояние	Описание
Индикатор статуса ИБП	Горит зеленый	ИБП работает штатно
	Мигает зеленый	Аварийное оповещение
	Отключен	ИБП неисправен

6.1.5 ИБП оснащён динамиком для звукового оповещения при нештатных ситуациях. Описание видов сигнала приведено в таблице 10.

Таблица 10 – Звуковое оповещение

Вид сигнала	Описание
Один короткий сигнала	При активации любой функции
Повторяющийся каждые 2 секунды	Аварийный сигнал при нештатном режиме работы, перегрузке силового модуля, разряде АКБ, неисправности системы охлаждения
Продолжительный сигнал	Если система неисправна, например, оборудование сломалось

## 6.2 Экран силового модуля ИБП 125–200 кВА

6.2.1 Панель управления (ПУ) и экран силового модуля системного шасси, силового модуля для ИБП 125–200 кВА представлены на рисунке 25.

6.2.2 Описание элементов панели управления представлено в таблице 11.



Рисунок 25 – Панель управления силового модуля ИБП 125–200 кВА

Таблица 11 – Описание разделов меню экрана

№	Описание
1	Индикатор работы стабилизатора
2	Индикатор состояния АКБ
3	Индикатор работы инвертера
4	Кнопка включения дисплея
5	LCD экран

### 6.3 Экран ИБП 125–200 кВА

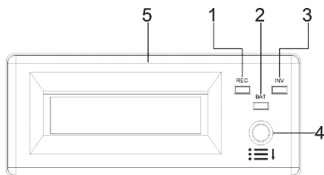
6.3.1 После включения и завершения самотестирования в течении 25 секунд на экране ИБП отобразится главная страница.

6.3.2 Экран ПУ условно разделен на три неравные части: системная информация, основное окно отображения информации о режиме работы, окно выбора раздела меню.

6.3.3 Раздел меню SYSTEM отображает схему работы ИБП в данный момент времени. Внешний вид представлен на рисунке 26.



Рисунок 26 – Раздел меню SYSTEM

6.3.4 Раздел меню CONFIG позволяет настроить основные параметры (дату, время, адрес, количество АКБ, ёмкость АКБ, язык меню). Внешний вид представлен на рисунке 27.



Рисунок 27 – Раздел меню CONFIG

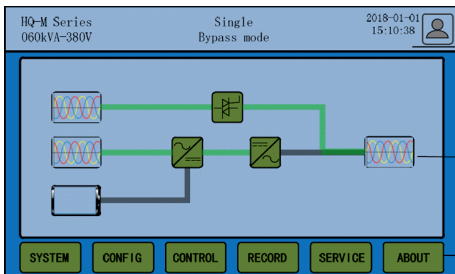

6.3.5 Раздел меню CONTROL позволяет управлять инвертером, динамиком и журналом событий. Внешний вид представлен на рисунке 28.

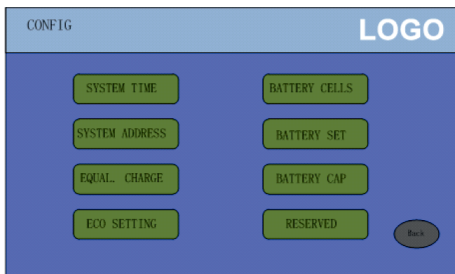

Рисунок 28 – Раздел меню CONTROL

6.3.6 Раздел меню RECORD позволяет просматривать историю событий. Внешний вид представлен на рисунке 29.

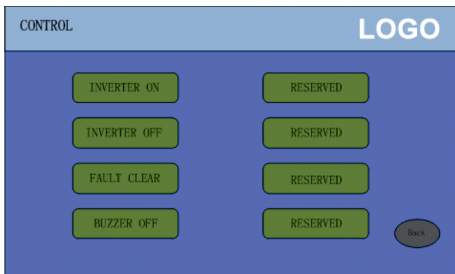

Рисунок 29 – Раздел меню RECORD

6.3.7 Раздел меню SERVICE позволяет запускать тесты систем ИБП, принудительно запускать зарядку АКБ. Внешний вид представлен на рисунке 30.

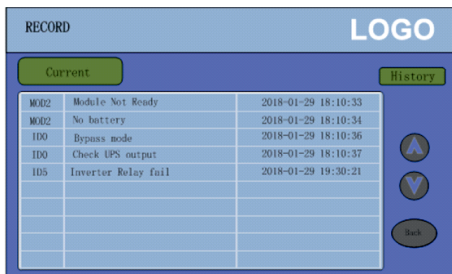

Таблица 12 – Журнал событий

№	Запрос	Описание
1	Transfer with interrupt, confirm or cancel	Источники питания инвертора и байпаса не синхронизированы, что может привести к прерыванию нагрузки
2	The load is too high to be transferred with interrupt	Нагрузка не должна превышать мощность одного ИБП при параллельном подключении, чтобы система могла переключаться между байпасом и инвертором
3	This operation leads to output shutdown, confirm or cancel	Байпас неисправен, отключение инвертора приведёт к отключению нагрузки от сети
4	This operation leads to inverter overload, confirm or cancel	Эта операция приведёт к перегрузке инвертора. Отмените или подтвердите
5	Turn on more UPS to carry current load	Подключите дополнительные силовые модули, чтобы система обеспечивала требуемую нагрузку
6	Battery will be depleted, confirm or cancel	Эта операция приведёт к разряду АКБ. Отмените или подтвердите
7	System self test finished, everything is OK	Система успешно завершила самодиагностику
8	Please check the current warnings	Пожалуйста ознакомьтесь с предупреждением
9	Battery Self Test aborted, conditions not met	Самотестирование АКБ завершено. Тест не пройден
10	Battery Refresh Charge aborted, conditions not met	Прервана повторная зарядка АКБ

6.3.10 Журнал записи событий содержит предзаписанные варианты оповещений о событиях. Варианты оповещений приведены в таблице 13.

Таблица 13 – Аварийные оповещения

№	Отображаемое на экране событие	Описание
1	Inverter communication failure	Сбой связи с инвертором
2	Rectifier communication failure	Сбой связи с стабилизатором
3	Battery Overtemp.	Перегрев АКБ
4	Ambient Overtemp.	Превышение допустимой температуры окружения
5	Battery Replaced	АКБ заменена
6	Battery Low Pre-warning	Низкий заряд АКБ. Предварительное предупреждение
7	Battery End of Discharge	Разряд АКБ завершён
8	Mains Volt. Abnormal	Напряжение сети за рамками допустимых значений
9	Mains Undervoltage	Пониженное напряжение сети
10	Mains Freq. Abnormal	Частота сети за рамками допустимых значений
11	Rectifier Fault	Неисправность стабилизатора

Продолжение таблицы 13

№	Отображаемое на экране событие	Описание
12	Rectifier Overtemp	Стабилизатор перегрет
13	Batt. Charger Fail	Неисправность зарядного устройства
14	Control Power Fail	Неисправность управления мощностью
15	Mains Phase Reversed	Ошибка фазы сети
16	Rectifier Over Current	Перегрузка стабилизатора по току
17	Soft Start Fail	Стабилизатор не может запуститься из-за низкого напряжения
18	Bypass Unable to Trace	Амплитуда и частота напряжения байпаса вышла за пределы рабочих параметров инвертора. Превышен порог 10 %. 1) Проверьте напряжение и частоту байпаса на ПУ 2) Проверьте параметры источника питания
19	Bypass Abnormal	Амплитуда и частота напряжения байпаса вышла за пределы рабочих параметров инвертора. Превышен порог 10 %. 1) Проверьте наличие нейтрали и правильность фаз байпаса 2) Проверьте напряжение и частоту байпаса на ПУ 3) Проверьте параметры источника питания 4) Расширьте рабочий диапазон, если это позволяют настройки ПО
20	Inverter Asynchronous	Фазы байпаса и инвертора смещены более чем на 6 градусов. Проверьте параметры байпаса и инвертора
21	Inverter fault	Выходное напряжение инвертора не соответствует требуемому значению. Нагрузка переключится на байпас. Неисправный силовой модуль отключится
22	Fan fault	Неисправен вентилятор системы охлаждения
23	Inverter relay fail	Неисправность реле инвертора
24	Bypass STS Fail	Неисправность STS байпаса
25	Output Fuse Fail	Неисправность предохранителя выхода. Инвертор отключается, нагрузка переключается на байпас. Мощности оставшихся силовых модулей недостаточно
26	Control power 2 fail	Сбой резервного управления питанием
27	Unit Over load	Нагрузка превышает максимально допустимую и составляет 105 %. 1) Проверьте нагрузку на фазы 2) Измерьте выходной ток 3) Отключите избыточную нагрузку
28	Unit Over load Timeout	ИБП в состоянии перегрузки
29	Вуп. Abnormal Shutdown	Аварийное отключение байпаса. Напряжение на байпасе и инверторе превышает допустимый предел
30	Inverter Over Current	Аварийное состояние инвертора из-за перегрузки по току
31	Bypass Phase Reversed	Изменение фазы напряжения происходит в обратном направлении
32	Load Impact Transfer	Переход в режим байпаса из-за большой ступенчатой нагрузки
33	Transfer Time-out	Из-за большого количества переключений ИБП продолжает работу в режиме байпаса
34	Load Sharing Fault	ИБП в параллельной системе неправильно распределяет ток нагрузки

Продолжение таблицы 13

№	Отображаемое на экране событие	Описание
35	DC Bus Abnormal	Напряжение на шине постоянного тока превышает допустимое значение, что приводит к отключению инвертора
36	Bypass Over Current	Ток байпаса превышает номинальное значение и составляет 135 %. ИБП в аварии
37	LBS Active	Функция LBS активна. ИБП работает как ведущий или ведомый в конфигурации параллельной системы
38	Setting save error	Записи событий не сохраняются в журнал
39	Mains Neutral Lost	Отсутствует подключенная нейтраль
40	Battery ground fault	Некорректное заземления АКБ, проверьте подключение
41	Manual Turn On	Ручное включение инвертора через ПУ
42	Manual Turn Off	Ручное отключение инвертора через ПУ
43	Interrupted Transfer Confirm	Подтвердите передачу нагрузки в обход
44	Transfer Cancel	Отмените передачу нагрузки в обход
45	Interrupted Transfer Confirm	Подтвердите передачу нагрузки в обход
46	Unit Risk Off Confirm	Подтвердите отключение ИБП в параллельном режиме работы
47	Fault Reset	Сообщение о текущей неисправности сброшено
48	Alarm Silence	Звук динамика отключен
49	Turn On Fail	Неисправность. Инвертор не включился. Выясните причину
50	Audible Alarm Reset	Неисправность устранена или включен режим без уведомлений
51	Bypass Mode	ИБП в режиме байпаса
52	Normal Mode	ИБП в стандартном режиме
53	Battery Mode	ИБП в режиме АКБ
54	VCB open	Выключатель VCB разомкнут
55	VCB closed	Выключатель VCB замкнут
56	Battery Reverse	Проверьте правильность подключения АКБ
57	No battery	АКБ отсутствует или неправильно подключена
58	Auto start	ИБП отключен после разряда АКБ до уровня EOD. После появления сети инвертор автоматически запустит ИБП, при этом АКБ начнёт заряжаться
59	Rec Flash Update	Программное обеспечение стабилизатора успешно обновлено
60	Inv Flash Update	Программное обеспечение инвертора успешно обновлено
61	Monitor Flash Update	ИБП в режиме обновления ПО
62	Bypass Flash Update	Программное обеспечение байпаса успешно обновлено
63	DSP firmware error	Программное обеспечение стабилизатора и инвертора для разных моделей. Корректная работа ИБП нарушена

Продолжение таблицы 13

№	Отображаемое на экране событие	Описание
64	Maint. sw. open	Выключатель основного входа разомкнут
65	Maint. sw. closed	Выключатель основного входа замкнут
66	Output sw. closed	Выключатель выхода замкнут
67	Output sw. open	Выключатель выхода разомкнут
68	Battery Reverse	Переподключите АКБ и проверьте соединительные кабели
69	Ineffective bypass	Байпас не готов к работе

## 7 Режимы работы ИБП серии ELECTRA OM 125–200 кВА

### **ВНИМАНИЕ**

**Перед началом запуска ИБП ещё раз убедитесь в правильности установки и проверьте все подключения.**

**Помните, что после включения все клеммы ИБП будут находиться под напряжением.**

**Все операции по техническому обслуживанию должны выполняться обученными специалистами во избежание несчастных случаев.**

### 7.1 Запуск в стандартном режиме (режим по умолчанию)

7.1.1 Для запуска ИБП в стандартном режиме выполните следующие действия:

- откройте фронтальную дверь и найдите выключатели питания ИБП;
- убедитесь, что все выключатели ИБП находятся в разомкнутом положении;
- переведите в рабочее положение выключатель байпаса Q2;
- переведите в рабочее положение выключатель входа стабилизатора Q1;
- переведите в рабочее положение выключатель выхода Q5;
- замкните выключатель внешней АКБ и другие внешние выключатели;
- закройте фронтальную дверь;
- ИБП включится через 25 секунд и начнёт работать в режиме байпаса;
- ПУ теперь активна, убедитесь в отсутствии аварийных оповещений на экране;
- индикатор стабилизатора на экране загорится зелёным цветом;
- статичный выключатель байпаса замкнётся;
- используя ПУ включите инвертор, его индикатор на экране загорится зелёным цветом.

7.1.2 ИБП запущен и работает в стандартном режиме.

## 7.2 Запуск в режиме ECO (экономичный)

7.2.1 Для запуска ИБП в экономичном режиме выполните следующие действия:

- проверьте что ECO режим активирован в настройках;
- откройте фронтальную дверь и найдите выключатели питания ИБП;
- убедитесь, что все выключатели ИБП находятся в разомкнутом положении;
- переведите в рабочее положение выключатель байпаса Q2;
- переведите в рабочее положение выключатель входа стабилизатора Q1;
- переведите в рабочее положение выключатель выхода Q5;
- замкните выключатель внешней АКБ и другие внешние выключатели;
- закройте фронтальную дверь;
- ИБП включится через 25 секунд, и начнёт работать в режиме байпаса;
- ПУ теперь активна, убедитесь в отсутствии аварийных оповещений на экране;
- индикатор стабилизатора на экране загорится зелёным цветом;
- статичный выключатель байпаса замкнётся;
- используя ПУ включите инвертор, его индикатор на экране загорится зелёным цветом.

7.2.2 ИБП запущен и работает в ECO режиме.

## 7.3 Запуск в режиме работы от АКБ

7.3.1 Внешний вид и расположение кнопки холодного пуска АКБ представлены на рисунке 32.

7.3.2 Для запуска ИБП в режиме работы от АКБ выполните следующие действия:

- проверьте подключение кабелей питания к АКБ;
- проверьте соблюдение полярности подключения АКБ;
- откройте фронтальную дверь и найдите модуль байпаса;
- убедитесь, что все выключатели ИБП находятся в разомкнутом положении;
- нажмите кнопку холодного старта АКБ на передней панели модуля байпаса;
- закройте фронтальную дверь;
- ИБП включится через 25 секунд;
- индикатор заряда АКБ на экране загорится зелёным цветом;
- включится стабилизатор силового модуля и его индикатор на экране загорится зелёным цветом;
- используя ПУ включите инвертор, его индикатор на экране загорится зелёным цветом.

7.3.3 ИБП запущен и работает автономно от АКБ.



Рисунок 32 – Кнопка холодного старта АКБ

## 7.4 Режим автоматического перезапуска ИБП

7.4.1 Этот режим и время задержки активируются пользователем в настройках ПУ.

7.4.2 После сбоя в сети питания и разряда АКБ до установленного порога напряжения EOD инвертор отключится, что приведёт к прекращению подачи питания на нагрузку.

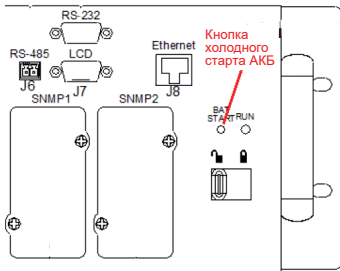
7.4.3 После восстановления подачи питания от сети на вход ИБП, система автоматически перезапустится и подаст питание на нагрузку. В это же время начнётся зарядка разряженной АКБ.

## 7.5 Режим ожидания

7.5.1 Этот режим настраивается пользователем в настройках ПУ с указанием адресов силовых модулей.

7.5.2 Данный режим активируется, когда нагрузка значительно ниже мощностных параметров ИБП.

7.5.3 Автоматически переходят в режим ожидания инверторы силовых модулей, которые не используются системой. Повышается эффективность системы.

## 7.6 Переход из стандартного режима в режим АКБ

7.6.1 Разомкните выключатель входа Q1. ИБП автоматически начнёт работать от АКБ до её разряда.

## 7.7 Переход из стандартного режима в режим АКБ

7.7.1 Разомкните выключатель входа Q1. ИБП автоматически начнёт работать от АКБ до её разряда.



## **7.8 Переход из стандартного режима в режим байпаса**

7.8.1 Через меню настроек отключите инвертор ИБП, зеленый индикатор инвертора должен погаснуть и ИБП автоматически переключится в режим байпаса.

7.8.2 В режиме байпаса подключенное к ИБП оборудование не защищено от скачков напряжения в сети или прерывания подачи электропитания.

7.8.3 Для возврата к стандартному режиму работы включите инвертор через меню настроек и подождите пока он не выйдет на рабочее напряжение и его индикатор загорится зеленым.

## **7.9 Переход из стандартного режима в режим технического обслуживания**

7.9.1 Перед началом переключения убедитесь, что инвертор работает синхронно с байпасом, чтобы избежать кратковременного отключения питания нагрузки.

7.9.2 В режиме технического обслуживания подключенное к ИБП оборудование не защищено от скачков напряжения в сети или прерывания подачи электропитания.

7.9.3 Для перехода в режим технического обслуживания выполните следующие действия:

- через меню настроек отключите инвертор ИБП, зеленый индикатор инвертора должен погаснуть;
- переведите в рабочее положение выключатель сервисного режима Q3, на экране появится соответствующее уведомление;
- разомкните выключатель выхода Q5;
- нажмите кнопку EPO для отключения инвертора, стабилизатора, АКБ и статичного выключателя;
- разомкните выключатель нейтрали Q6;
- разомкните выключатель входа Q1 и выключатель байпаса Q2;
- экран ИБП перестанет работать.

7.9.4 Помните, что после отключения ИБП на клеммах постоянного тока может оставаться высокое напряжение опасное для жизни. Подождите не менее 10 минут перед тем, как приступить к обслуживанию.

7.9.5 Для возврата к стандартному режиму выполните следующие действия:

- переведите в рабочее положение выключатель Q6;
- переведите в рабочее положение выключатель выхода Q5;
- переведите в рабочее положение выключатель байпаса Q2;
- ПУ теперь активна, на экране появиться окно журнала событий с новой записью о переходе в режим байпаса;
- только теперь разомкните выключатель сервисного режима Q3;
- переведите в рабочее положение выключатель входа Q1;

- через меню настроек включите инвертор ИБП, зеленый индикатор инвертора на экране должен загореться зеленым;
- с этого момента ИБП работает в стандартном режиме.

## **7.10 Отключение системного шасси, силового модуля для ИБП**

7.10.1 Все внешние силовые и автоматические выключатели отключаются строго после того, как ИБП перестанет подавать питание на нагрузку.

7.10.2 Помните, что после отключения ИБП на клеммах постоянного тока может оставаться высокое напряжение опасное для жизни.

7.10.3 Выполните следующие действия:

- нажмите кнопку EPO для отключения инвертора, стабилизатора, АКБ и статичного выключателя;
- переведите в разомкнутое положение выключатель АКБ;
- последовательно переведите в разомкнутое положение выключатели входа стабилизатора Q1, байпаса Q2 и выхода Q5;
- теперь ИБП выключен, экран не работает и можно отключить все внешние выключатели.

## **7.11 Экстренное отключение питания системного шасси, силового модуля для ИБП (EPO)**

7.11.1 Данная функция позволяет удалённо осуществить отключение ИБП от нагрузки и полностью отключить питание ИБП. Это необходимо во время любой аварийной ситуации, неисправности, пожаре или другой экстренной ситуации.

7.11.2 Оператор может на месте, нажав на кнопку EPO и удерживая её 2–3 секунды пока кнопка не зафиксируется, или удаленно активировать данную функцию и ИБП автоматически начнёт отключение стабилизатора, инвертора и АКБ без дополнительных запросов для подтверждения.

7.11.3 Для полного отключения ИБП выключите подачу питания на вход от сети и разомкните выключатель внешних АКБ.

7.11.4 Для возобновления работы ИБП в стандартном режиме после экстренного отключения питания выполните следующие действия:

- в меню CONTROL сбросьте появившиеся уведомления о неисправностях, чтобы система вышла из режима EPO;
- ИБП запустит стабилизатор;
- через меню настроек включите инвертор ИБП, зеленый индикатор инвертора на экране должен загореться зеленым.

## 8 АКБ

### **ВНИМАНИЕ**

**Соблюдайте осторожность при работе с клеммами АКБ, напряжение может достигать 480 В.**

**К работе с АКБ допускается только квалифицированный персонал. При работе с АКБ необходимо использовать защитную одежду и специальный инструмент.**

### **8.1 Описание и рекомендации**

8.1.1 АКБ состоит из нескольких последовательно соединенных элементов питания.

8.1.2 Ёмкость АКБ прямо влияет на время работы ИБП при отсутствии сети.

8.1.3 Для увеличения времени работы ИБП следует подключить несколько цепочек АКБ, необходимо предусмотреть установку размыкающего устройства для удобства обслуживания.

8.1.4 АКБ устанавливаются в специальную силовую раму в корпусе ИБП или внешний шкаф. Во время установки и технического обслуживания контакты АКБ не подсоединены к ИБП.

8.1.5 Длина соединительных кабелей между АКБ и ИБП должна быть минимально возможной.

8.1.6 Используйте АКБ одинаковой ёмкости, рабочего напряжения и производителя.

8.1.7 Блок автоматического выключателя АКБ используют в основном для подключения дополнительных внешних цепочек АКБ с возможностью обслуживания в дальнейшем. Такой блок защищает АКБ от короткого замыкания.

8.1.8 Защита от сильного разряда АКБ (EOD). Для сохранения рабочих параметров и продления срока службы АКБ установлен порог разряда АКБ EOD. Пользователь может сам настроить значение порога отключения АКБ в меню настроек.

### **8.2 Рекомендуемые параметры АКБ**

8.2.1 Рекомендуемые параметры АКБ для ИБП 125–200 кВА приведены в таблице 14.

Таблица 14 – Параметры АКБ для ИБП 125–200кВА

Параметр	Значение для напряжений 380 В, 400 В, 415 В
Количество ячеек, шт.	180–240 (216 рекомендуется)
Верхний лимит напряжения режима EOD, В	1,88

Продолжение таблицы 14

Параметр	Значение для напряжений 380 В, 400 В, 415 В
Нижний лимит напряжения режима EOD, В	1,60
Плавающее напряжение заряда ячейки, В	2,15–2,3 (2,27 рекомендуется)
Плавающее напряжение постоянного тока, В	490

### 8.3 Тестирование состояния АКБ

8.3.1 Для проверки состояния АКБ пользователь может запустить в меню тест АКБ. Данный тест подскажет о необходимости обслуживания или замены АКБ.

8.3.2 В ходе теста АКБ разряжается на 20 % от своей номинальной ёмкости. После завершения теста система выдаст оповещение на экран с результатами.

8.3.3 Для запуска теста должны выполняться следующие условия:

- уровень заряда АКБ на начало теста должен составлять 100 %;
- диапазон нагрузки системы должен находиться в диапазоне от 20 % до 100 %.

8.3.4 В случае возникновения нештатной ситуации (пропадание питания сети на входе или перегрузке) во время проведения теста система, согласно заложенному алгоритму, прекратит тестирование.

8.3.5 Пользователь может самостоятельно прервать тестирование используя ПУ.

8.3.6 Пользователь может настроить частоту автоматического тестирования АКБ системой в диапазоне от 30 до 360 дней.

8.3.7 Пользователь может запустить тест на проверку остаточной ёмкости АКБ и расчёт времени автономной работы. Для запуска теста также необходимо чтобы выполнялись условия пункта 8.3.3.

### 8.4 Установка АКБ

#### **ВНИМАНИЕ**

**Неправильное подключение АКБ может привести к их возгоранию или взрыву.**

8.4.1 Перед началом работы с АКБ ознакомьтесь с разделом 1.1 о безопасности.

8.4.2 Вовремя установки АКБ убедитесь в наличии зазора 10 мм между батареями для лучшей вентиляции и контроля состояния при техническом обслуживании.

8.4.3 Устанавливайте АКБ начиная с нижнего ряда для смещения центра тяжести вниз, это исключит возможность падения и повреждения.

8.4.4 Убедитесь, что все стойки и шкафы заземлены надлежащим образом.

8.4.5 Строго соблюдайте полярность при подключении АКБ.

8.4.6 Соединяйте АКБ между собой последовательно.

8.4.7 После завершения подключения АКБ обязательно установите защитный экран / панель для клемм, чтобы избежать случайного поражения током высокого напряжения.

8.4.8 Схема соединения АКБ представлена на рисунке 33.



Рисунок 33 – Схема подключения АКБ

## 9 Параллельное подключение системного шасси, силового модуля для ИБП

### **ВНИМАНИЕ**

**После отключения питания одного ИБП, работающего в параллельном режиме с другими ИБП, на клеммах остаётся высокое напряжение опасное для жизни.**

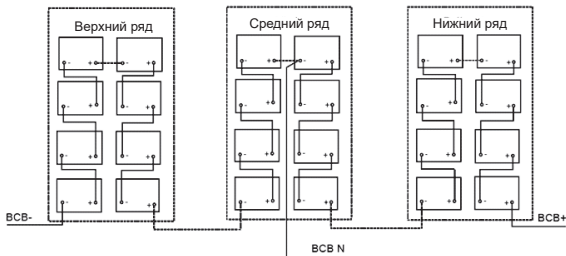
### 9.1 Схема параллельного подключения

9.1.1 Для стандартных конфигураций ИБП возможна реализация параллельного подключения до 8 ИБП одинаковой мощности и с одинаковой версией ПО.

9.1.2 Схема параллельного подключения ИБП с двойным входом приведена на рисунке 34.

9.1.3 Схема параллельного подключения ИБП с одним входом приведена на рисунке 35.

9.1.4 Соединительные кабели должны быть подключены ко всем платам параллельного подключения.



Рисунок 34 – Схема параллельного подключения ИБП с двойным входом



Рисунок 35 – Схема параллельного подключения ИБП с одним входом

9.1.5 Схема подключения соединительного кабеля разъемов параллельного подключения представлена на рисунке 36.

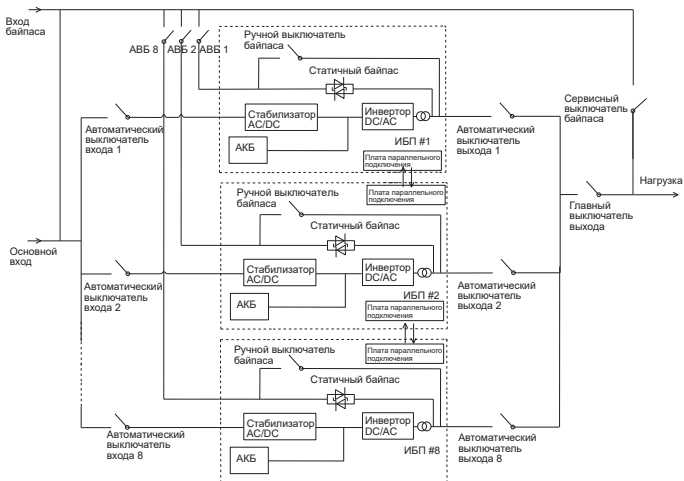

Рисунок 36 – Схема подключения соединительного кабеля плат параллельного подключения

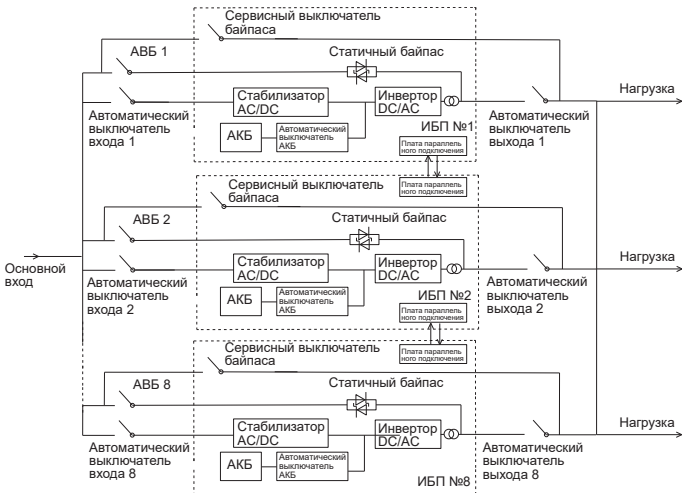
## 9.2 Запуск ИБП в стандартном режиме при параллельном подключении

9.2.1 Для запуска ИБП в стандартном режиме выполните следующие действия:

- откройте фронтальную дверь каждого ИБП и найдите выключатели питания ИБП;

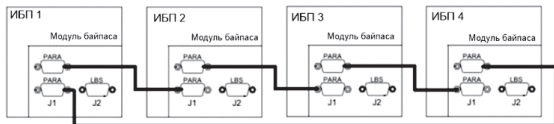
- убедитесь, что все выключатели ИБП находятся в разомкнутом положении;
- убедитесь, что все соединительные кабели подключены к плате параллельного соединения;
- убедитесь, что все защитные панели установлены на место;
- переведите в рабочее положение выключатели входа общего байпаса;
- переведите в рабочее положение выключатель выхода Q5;
- переведите в рабочее положение выключатель байпаса Q2;
- переведите в рабочее положение выключатель стабилизатора Q1;
- переведите в рабочее положение внешние выключатели (если таковые имеются) для каждого ИБП по очереди;
- ИБП включится через 25 секунд и начнёт работать в режиме байпаса;
- ПУ теперь активна, убедитесь в отсутствии аварийных оповещений на экране и корректной работе байпаса;
- индикатор на силовом модуле загорится зелёным цветом;
- индикатор стабилизатора на экране загорится зелёным цветом;
- статичный выключатель байпаса замкнётся;
- используя ПУ включите инвертор на каждом ИБП, его индикатор на экране загорится зелёным цветом.

### **9.3 Переход из стандартного в режим технического обслуживания при параллельном подключении**

9.3.1 Перед началом переключения убедитесь, что инвертор работает синхронно с байпасом, чтобы избежать кратковременного отключения питания нагрузки.

9.3.2 В режиме технического обслуживания подключенное к ИБП оборудование не защищено от скачков напряжения в сети или прерывания подачи электропитания.

9.3.3 Для перехода в режим технического обслуживания выполните следующие действия:

- через меню настроек отключите инвертор управляющего ИБП, зеленый индикатор инвертора должен погаснуть и прозвучит звуковой сигнал;
- нагрузка должна переключиться на статичный байпас у всех ИБП;
- переведите в рабочее положение общий выключатель сервисного режима (выключатель Q3 не переводите в рабочее положение), внешний выключатель технического обслуживания параллельно подключен к каждому ИБП;
- на экране каждого ИБП отобразится уведомление 'Maint Switch Closed';
- разомкните выключатель выхода Q5 у каждого ИБП;
- нажмите кнопку ЕРО у каждого ИБП для отключения инвертора, стабилизатора, АКБ и статичного выключателя;
- последовательно разомкните выключатель входа Q1 и выключатель байпаса Q2 у каждого ИБП;
- экран ИБП перестанет работать.



9.3.4 Помните, что после отключения ИБП на клеммах постоянного тока может оставаться высокое напряжение опасное для жизни. Подождите не менее 10 минут перед тем, как приступить к обслуживанию.

#### **9.4 Отключение одного системного шасси, силового модуля для ИБП от параллельного подключения**

9.4.1 Отключение одного ИБП от системы параллельной работы необходимо для проведения ремонта или технического обслуживания.

9.4.2 Выполните следующие действия:

- нажмите кнопку ЕРО для отключения инвертора, стабилизатора, АКБ и статичного выключателя;
- переведите в разомкнутое положение выключатель АКБ;
- последовательно переведите в разомкнутое положение выключатели входа стабилизатора Q1, выхода байпаса Q2 и выхода Q5;
- переведите в разомкнутое положение выключатель ВСВ;
- не забудьте правильно переподключить кабели передачи данных для параллельного подключения к оставшимся в работе ИБП;
- теперь ИБП отключен.

9.4.3 Помните, что после отключения ИБП на клеммах постоянного тока может оставаться высокое напряжение опасное для жизни. Подождите не менее 10 минут перед тем, как приступить к обслуживанию.

#### **9.5 Подключение одного системного шасси, силового модуля для ИБП к параллельной системе**

9.5.1 Перед началом убедитесь, что все кабельные соединения правильно подключены, в том числе и кабель для параллельного соединения.

9.5.2 Выполните следующие действия:

- убедитесь, что сервисный выключатель Q3 находится в разомкнутом положении;
- переведите в рабочее положение выключатель выхода Q5;
- переведите в рабочее положение выключатель входа байпаса Q2;
- переведите в рабочее положение выключатель входа стабилизатора Q1;
- переведите в рабочее положение внешние сетевые выключатели каждого ИБП;
- после того как индикатор силового модуля загорится зелёным цветом, замкните выключатель ВСВ;
- используя ПУ включите инвертор, его индикатор на экране загорится зелёным цветом;
- через некоторое время силовые модули сформируют параллельное соединение.

## 9.6 Полное отключение всех ИБП

9.6.1 Все внешние силовые и автоматические выключатели отключаются строго после того, как ИБП перестанет подавать питание на нагрузку.

9.6.2 Помните, что после отключения ИБП на клеммах постоянного тока может оставаться высокое напряжение опасное для жизни.

9.6.3 Выполните следующие действия:

- нажмите кнопку ЕРО каждого ИБП для отключения инвертора, стабилизатора, АКБ и статичного выключателя;
- переведите в разомкнутое положение выключатель АКБ;
- последовательно переведите в разомкнутое положение выключатели входа стабилизатора Q1, входа байпаса Q2 и выхода Q5 каждого ИБП;
- теперь ИБП выключен, экран не работает и можно отключить все внешние выключатели.

## 9.7 LBS подключение

9.7.1 Данное подключение необходимо для синхронизации работы двух независимых систем ИБП с несколькими параллельными подключениями. При этом один ИБП ведущий, а другой ведомый. Всё управление осуществляется с ведущего ИБП.

9.7.2 LBS подключение обладая высокой надежностью применяется для нагрузок с несколькими входами. Система предполагает работу в стандартном режиме или в режиме байпаса.

9.7.3 Для подключения два ИБП следует разместить рядом и подключить соединительным кабелем разъемы LBS.

9.7.4 При подключении питания на вход байпаса и стабилизатора используйте одну входную клемму нейтрали. Устройство защиты должно быть установлено перед входной клеммой.

9.7.5 Длина соединительного LBS кабеля не должна превышать 20 метров.

9.7.6 Внешний вид LBS портов на модуле байпаса представлен на рисунке 37.

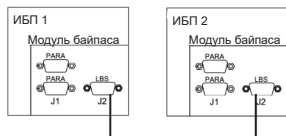

Рисунок 37– Подключение LBS портов